

[Сделано в России]

ED

### Уважаемые клиенты!

Спасибо за то, что Вы выбрали нашу продукцию. Мы надеемся, что Вы останетесь довольны своим выбором. Перед началом использования, пожалуйста, внимательно изучите инструкцию.

Размер поперечной перекладины может быть не шире 82мм., высота - от 15 до 40 мм.

Устанавливайте универсальную корзину ровно по центру крыши в продольной проекции.

Допустимое расстояние между перекладинами: минимум 550мм., максимум 850мм.

(Зависит от размера универсальной корзины)

При установке универсальной корзины убедитесь, что крышка капота и багажника автомобиля будет открываться беспрепятственно.

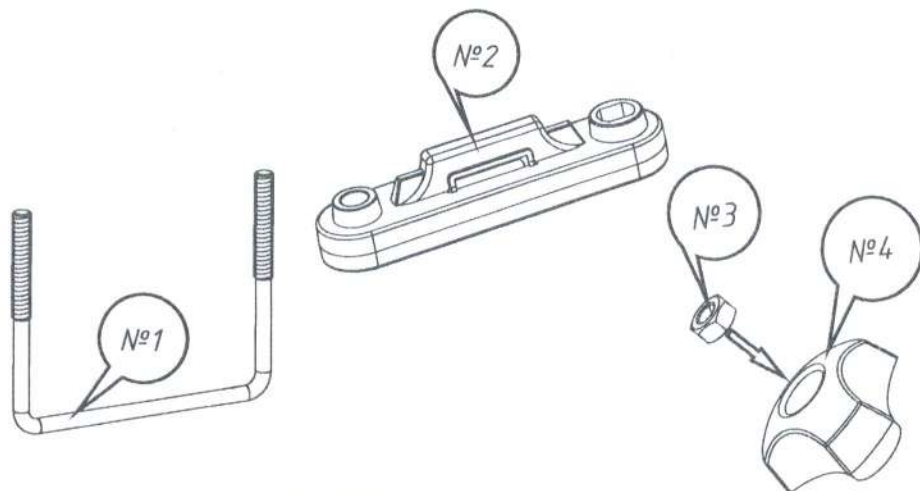

### Комплектация

Универсальная Корзина	---1 шт.
Крепежная скоба №1	-----4 шт.
Крепежная планка №2	-----4 шт.
Гайка №3	-----8 шт.
Барашек №4	-----8 шт.
Инструкция	-----1 шт.
Гарантийный талон	-----1 шт.

[Сделано в России]

ED

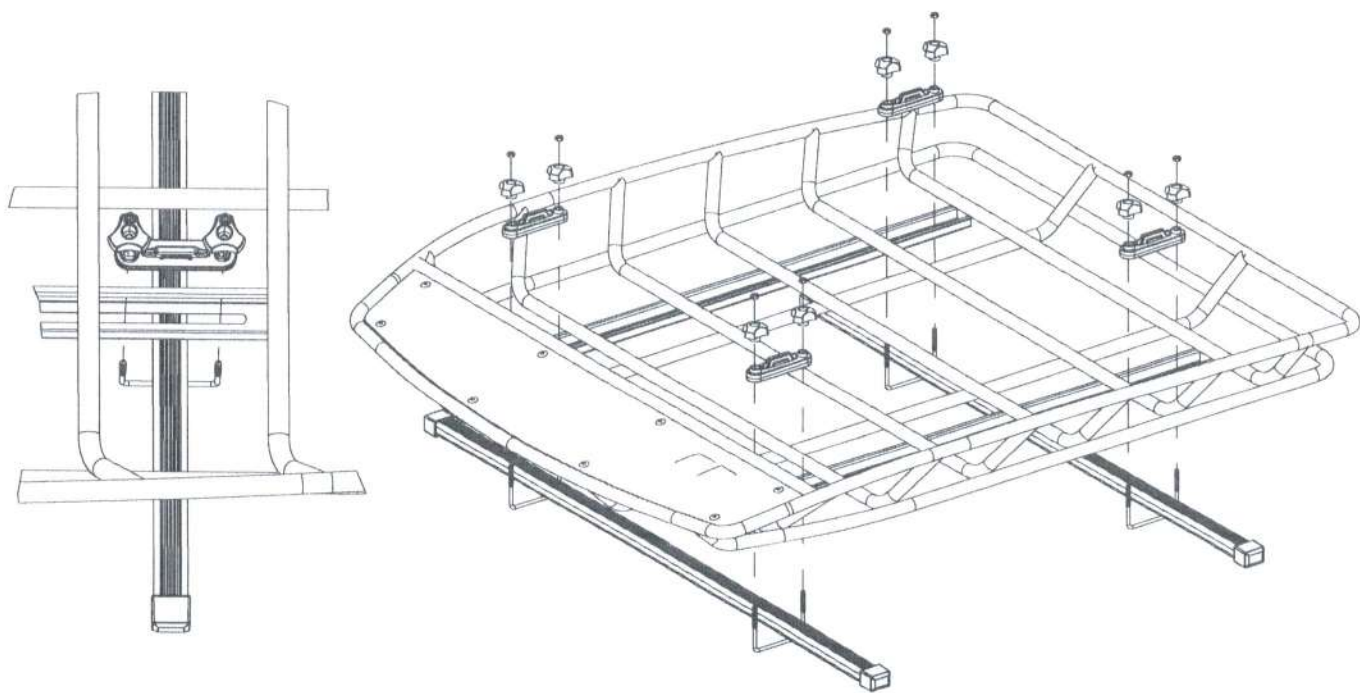

### Проверка безопасной эксплуатации.

1. Устанавливайте универсальную корзину строго соблюдая рекомендации данной инструкции.
2. Максимальная скорость движения автомобиля с универсальной корзиной - 130 км/ч.
3. Максимальная скорость движения автомобиля с нагруженной универсальной корзиной - 110 км/ч.
4. Максимально допустимый вес размещаемого на универсальную корзину груза - 75 кг.
5. Перед установкой багажника ознакомьтесь с рекомендациями производителя автомобиля, касающимися допустимой нагрузки на крышу. Обычно, вес груза не должен превышать - 80 кг. Помните: вес самого багажника с корзиной - 20 кг.
6. Убедитесь, что перевозимый груз надежно зафиксирован на багажнике. Вес груза, размещенного на багажнике, должен быть равномерно распределен, а центр тяжести должен находиться как можно ниже.
7. Помните, что из соображений безопасности габариты груза не должны значительно превышать размеры багажника.
8. Перед перевозкой груза убедитесь, что все крепления правильно зафиксированы и груз надежно закреплен на багажнике.
9. Во время продолжительных поездок, в условиях нормального дорожного покрытия раз в два часа проверяйте надежность установки багажника. При ухудшении качества дорожного покрытия уменьшайте интервалы проверки установки багажника.

#### ПОМНИТЕ:

Скорость движения всегда следует выбирать с учетом перевозимого груза и фактических условий поездки, например: типа и качества дороги, силы и направления ветра, интенсивности движения и существующих ограничений скорости.

Общая высота автомобиля с установленным багажником увеличивается.

При перевозке крупногабаритных грузов нагрузки на крышу автомобиля возрастают.

Характеристики управляемости нагруженного автомобиля изменяются.

При движении с установленным багажником расход топлива увеличивается.

Использование автоматической мойки при установленном багажнике ЗАПРЕЩЕНО.

Во время движения щели между элементами багажника и кузовом забиваются дорожной пылью, что может привести к повреждению лакокрасочного покрытия. Периодически снимайте багажник и очищайте места крепления.

#### ОБРАТИТЕ ВНИМАНИЕ:

Производитель не несет ответственности за ущерб, причиненный вследствие неправильной установки универсальной корзины на автомобиль.